

Medlemmene i styret for MOVAR IKS innkalles til møte:

**TORSDAG 26. SEPTEMBER 2019 KL. 14:00
I MOVARs ADMINISTRASJONS LOKALER – HUGGENES**

PROTOKOLL FRA STYREMØTET 29. AUGUST 2019

Til behandling:

SAK NR. 13/2019
BUDSJETT 2020 – ØKONOMIPLAN 2020 - 2023

O-SAK NR. 31/2019
DIREKTØRENS ORIENTERING
(Presenteres på møtet)

O-SAK NR. 32/2019
BEREDSKAPSANALYSE FOR MIB – BRANN OG REDNING

O-SAK NR. 33/2019
PROTOKOLLER FRA ARBEIDSMILJØUTVALGET I MOVAR PR. SEPTEMBER 2019

*I etterkant av styremøtet er det satt av tid til styrets egenevaluering.
Informasjon/skjema i forbindelse med dette ettersendes.*

Rygge, 19. september 2019

Brit G. Plassen (sign.)

Torsdag 29. august 2019 holdt styret for MOVAR IKS møte i selskapets administrasjonslokaler på Huggenes.

8 medlemmer til stede av 8:

Av medlemmene møtte: Ketil Reed Aasgaard, leder
Nils-Anders Søyland, nestleder
Aud Helen Wernberg Øyen
Anita Wulvig
Hege Solberg Sandtrø
Steinar Roos
Tore Fredriksen
Ole Martin Almvik

Av varamedlemmene møtte: Bjørn Amundsen (1. vara)
Dessuten møtte: Johnny Sundby, MOVAR IKS
Rolf-Ivar Buerengen, MOVAR IKS
Kaj-Werner Grimen, MOVAR IKS
Rune Larsen, MOVAR IKS
Merete Ruud Tuskin, MOVAR IKS

Møtet ble satt kl. 14:00.

Det var ingen innvendinger eller merknader til innkallingen eller til sakslisten.

Protokollen fra møte den 20. juni samt møteinnkalling til dagens styremøte ble enstemmig godkjent.

STYRESAK NR. 10/2019

REFINANSIERING AV LÅN

Direktørens forslag til vedtak:

Administrasjonen i Movar IKS foretar en refinansiering av virksomhetens eksisterende lån i Kommunalbanken og KLP i løpet av 2019.

Behandling:

Øk. og adm.sjef redegjorde kort om saken.

- Ketil Reed Aasgaard fremmet følgende tilleggsforslag: Teksten «i samsvar med saksfremlegget» legges til i innstillingen.
- Nils-Anders Søyland fremmet forslag om at administrasjonen også skulle legge til MKP i innstillingen, slik at administrasjonen senere i 2019 ikke trenger å fremme egen sak om overføring av virksomhetens låneportefølje i MKP til annen bank.

Votering:

Fremlagt forslag til innstilling med de to tilleggsforslagene ble enstemmig vedtatt.

Vedtak:

Administrasjonen i Movar IKS foretar en refinansiering, i samsvar med saksfremlegget, av virksomhetens eksisterende lån i Kommunalbanken, KLP og MKP i løpet av 2019.

STYRESAK NR. 11/2019

SØKNAD OM FAGLIG OG ØKONOMISK STØTTE FRA MOSSEFOSSENS VENNER

Direktørens forslag til vedtak:

Styret i MOVAR bevilger til utstillingsprosjektet i det Gamle vannverket ved Mossefossen. Administrasjonen i MOVAR stiller videre med faglig rådgivning ifm prosjektet, for å formidle historien fra etableringen og frem til dagens vannforsyning og brannordning. Den økonomiske støtten forventes å kunne dekkes uten avvik av betydning innenfor årets budsjett, og finansieres med selskapets begrensede frie likvide midler.

Behandling:

Adm.direktør redegjorde kort om saken.

Nils-Anders Søyland fremmet følgende forslag til avstemming:

«Movar IKS driver tekniske tjenester for de fem eierkommunene. Dette er et alternativ til at kommunene selv ivaretar disse tjenestene. Søknader av den art som er fremmet av Mossefossens venner, bør stiles til den enkelte kommune. Søknaden avslås.»

Votering:

Det ble foretatt avstemming for Nils-Anders Søyland sitt forslag. Forslaget ble enstemmig vedtatt.

Vedtak:

Movar IKS driver tekniske tjenester for de fem eierkommunene. Dette er et alternativ til at kommunene selv ivaretar disse tjenestene. Søknader av den art som er fremmet av Mossefossens venner, bør stiles til den enkelte kommune. Søknaden avslås.

STYRESAK NR. 12/2019

Repr.sak nr. 7/2019

REVISJON AV STRATEGISK PLAN

Direktørens forslag til innstilling:

Vedlagt utkast til strategisk plan vedtas som selskapets strategiske plan for perioden 2020 – 2023.

Behandling:

Adm.direktør orienterte om at dokumentet deles i to for å skille mellom ett internt arbeidsdokument og ett dokument til eksternt formål. Endelig utgave av virksomhetens strategiplan publiseres på Movar IKS sin nettside, samt i noen trykte formater når disse foreligger.

Styret hadde ønsker om enkelte korrigeringer tilknyttet tekstformulering og tydeliggjøring av budskap. Administrasjonen foretar en «spåkvask» og dybdeforklaring der det ble påpekt behov, før dokumentene anses som endelige.

Votering:

Forslag til innstilling, hensyntatt påpekte språkendinger, ble enstemmig vedtatt.

Vedtak:

Direktørens forslag til innstilling, ble enstemmig vedtatt.

O-SAK NR. 27/2019

DIREKTØRENS ORIENTERING MED HOVEDFOKUS PÅ BUDSJETTFORUTSETNINGER

- Direktøren orienterte om selskapets arbeid rundt kommende års budsjett, foreslåtte budsjetttrammer, samt pågående saker.
- Sektorsjef for VA Kaj-Werner Grimen orienterte om nødvendig vedlikeholdsarbeid på utløpsrør fra Fuglevik RA.
- For øvrige vises det til vedlagt presentasjon i Admincontrol.

O-SAK NR. 28/2019

REGNSKAP OG PROGNOSE

Øk./Adm. sjef orienterte styret om MOVARs økonomi, prognosetall og likviditet.

O-SAK NR. 29/2019

**TILBAKEMELDING PÅ VEDTAK OM STANS VED OVERHENGENDE FARE FRA
ARBEIDSTILSYNET BRANN OG REDNING**

Direktørens forslag til vedtak:

Saken tas til orientering.

Behandling:

Adm. direktør orienterte kort om saken.

Votering:

Innstilling enstemmig vedtatt.

Vedtak:

Saken tas til orientering.

O-SAK NR. 30/2019

**STATUS VEDR. TILBAKEMELDING PÅ EGENKONTROLLRAPPORT FOR AVLØPSOMRÅDET
2018**

Direktørens forslag til vedtak:

Saken tas til orientering.

Behandling:

Adm. direktør og sektorsjef for VA Kaj-Werner Grimen orienterte kort om saken.

Votering:

Innstilling enstemmig vedtatt.

Vedtak:

Saken tas til orientering.

EVENTUELT

Mer var ikke til behandling og møtet ble hevet kl. 16:20.

Ketil Reed Aasgaard
Leder

Nils-Anders Søyland

Aud Helen Wernberg Øyen

Hege Solberg Sandtrø

Anita Wulvig

Steinar Roos

Tore Fredriksen

Ole Martin Almvik

VANN OG AVLØP



RENOVASJON



BRANN OG REDNING



DIREKTØRENS ORIENTERING

Styremøte 29.8.2019



Nummer	Tittel	Oppsummert vedtak	Status	Ansvar/frist
S-sak 12/15	Vestby gjenviningsstasjon – Vurdering	Dialog med Vestby kommune for å finne løsninger som totalt sett er bedre enn dagens.	Diskutert i budsjettmøte med Rådmann i Vestby. Notat oversendt Vestby kommune, men tilbakemelding om at de ønsker å avvente.	Avventer Vestby kommune 2018?
S-sak 10/17 og S-sak 3/18	Fremtidig avløpsløsninger	Søke utsettelse/harmonisering av krav FRA/KRA. KRA overføres til FRA. Søke å finne løsninger på slam.	Søknad innvilget, jfr. O-sak 9/18 Milepølsplanen følges opp i prosjektet.	ADM fortløpende.
Sak 3/2019	Valg av pensjonsleverandør	KLP velges som pensjonsleverandør	Adm. har dialog med KLP direkte og gjennom fellesmøter med Moss kommune.	Følger fremdriften til MK, dvs. 1.1.2020
Sak 5/2019	Vurdering inntektsmodell Avløp	Styret anbefaler en ny og mer forutsigbar modell for kommunene og selskapet.	Behandles i rep.skapet ifm rev. av selskapsavtale. Ny selskapsavtale er til behandling i kommunene nå.	Adm. 21.6. Eiere, høst 2019
O-sak 23/2019	Arbeidstilsynets stans av redningsfridykking	ADM varsler ordførerne/eierne. Klage sendt Arbeidstilsynet (AT).	AT behandlet klage og har lempet på vedtak om stans (gjaldt kun øvelsen).	Adm.

STATUS ØAS:

- Halden, Sarpsborg og Fredrikstad innstilte negativt, eller utsatte saken i juni.
- «Oppklaringsmøte» avholdt med styringsgruppen og representanter fra administrasjonene i deltakerkommunene avholdt 28.8.2019.
- Halden, Sarpsborg og Fredrikstad fremmer nå saken for ny behandling, uten endringer i selskapsavtalen.
- Hvis disse fatter vedtak før årsskiftet, så kan anlegget være i drift 22/23.
- Nå iverksettes utarbeidelse av geoteknisk rapport for tomten.



ROAFs sorteringsanlegg på Romerike



Status vedr. reparasjon av utløpsledning fra Fuglevik RA

Som tidligere orientert : Tretthetsbrudd på nordre utløpsledning.

Etter leverandørkontakt, innhenting av alternative pristilbud, samt lengre tids påvente av tilstrekkelig gode værforhold...

24-25 juni:

Begge sider av ledningen ble hevet opp på en leker med intensjon om å helseveise den. Dessverre lot dette seg ikke gjøre pga av rørkvaliteten på den eldste delen. (Kostnader = kr 200.000)

Ferietid og badesesong nærmet seg for fullt.

Det ble derfor utført en risikovurdering mtp badevannskvalitet og miljøkonsekvenser.

Avklarte også situasjonen med Rygge kommune.

For å bekrefte disse vurderingene innførte vi hyppige prøveuttak og analyser av badevannskvaliteten.

Badevannskvaliteten har gjennom sommeren vært god - ☺

Har etter sommerferien diskutert med entreprenøren (Arne Rød og Co) angående alternativ reparasjon av ledningsbruddet.

Dykking og reparasjon på sjøbunnen. (Prisestimat ca 125.000 kr)

Entreprenøren har nå bekreftet at delene er ankommet og det planlegges å utføre jobben så fort som mulig og sannsynligvis neste uke (uke 36).

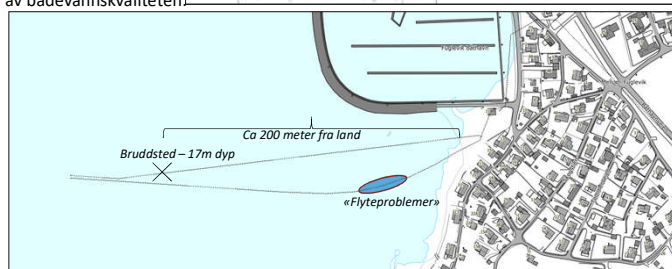
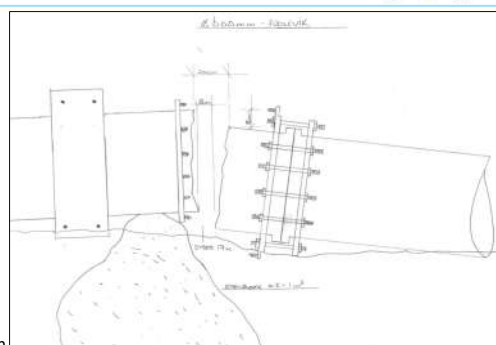



TO NYE STUDENTER I MOVAR

- Kaj-Werner og Johnny har søkt opptak og fått studieplass ved Høgskolen i Innlandet i faget «Beredskap og krisehåndtering i vannbransjen», som er utviklet i samarbeid med Norsk vann.
- Deltidstudie går over ett år og det er 2. gangen dette gjennomføres i ved INN.
- Studie er todelt:
 - Risikoanalyse og beredskapsplanlegging (15 studiepoeng)
 - Operativ kriseledelse og krisekommunikasjon (15 studiepoeng)



VANN OG AVLØP



RENOVASJON



BRANN OG REDNING



ADMINISTRASJONS ARBEID MED BUDSJETT 2019

NB! Endringer i tallene vil kunne forekomme!

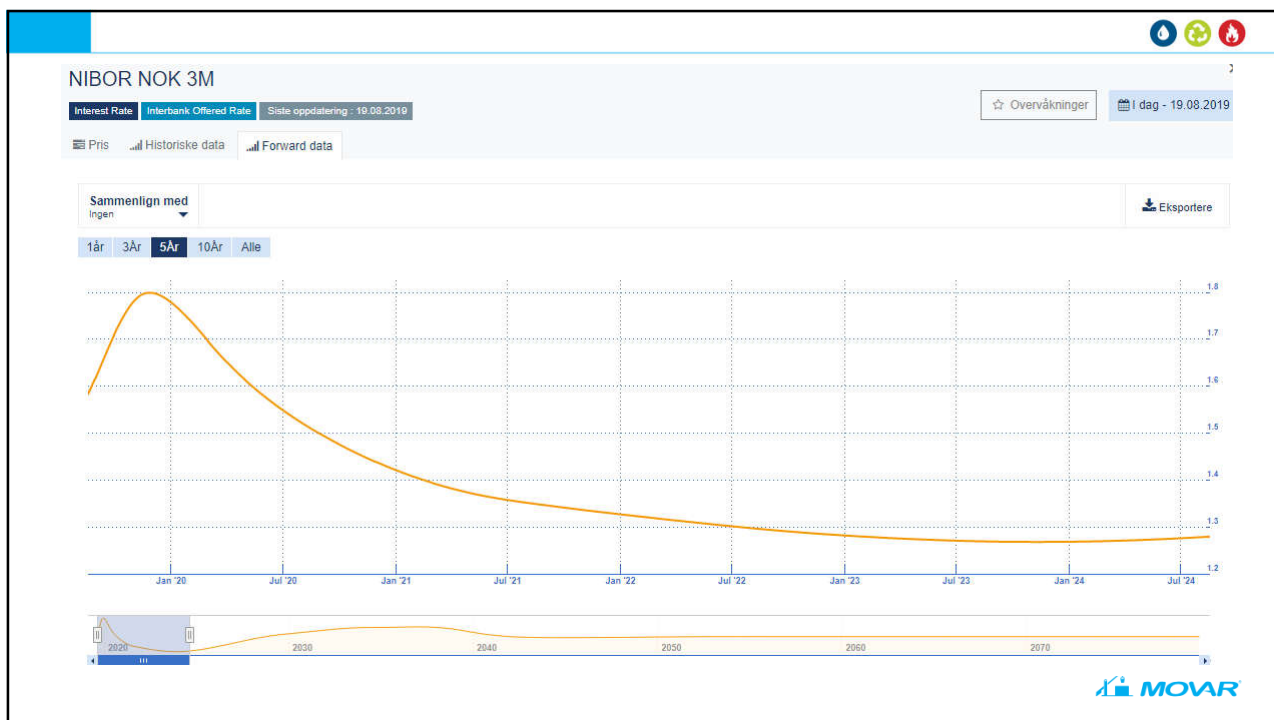

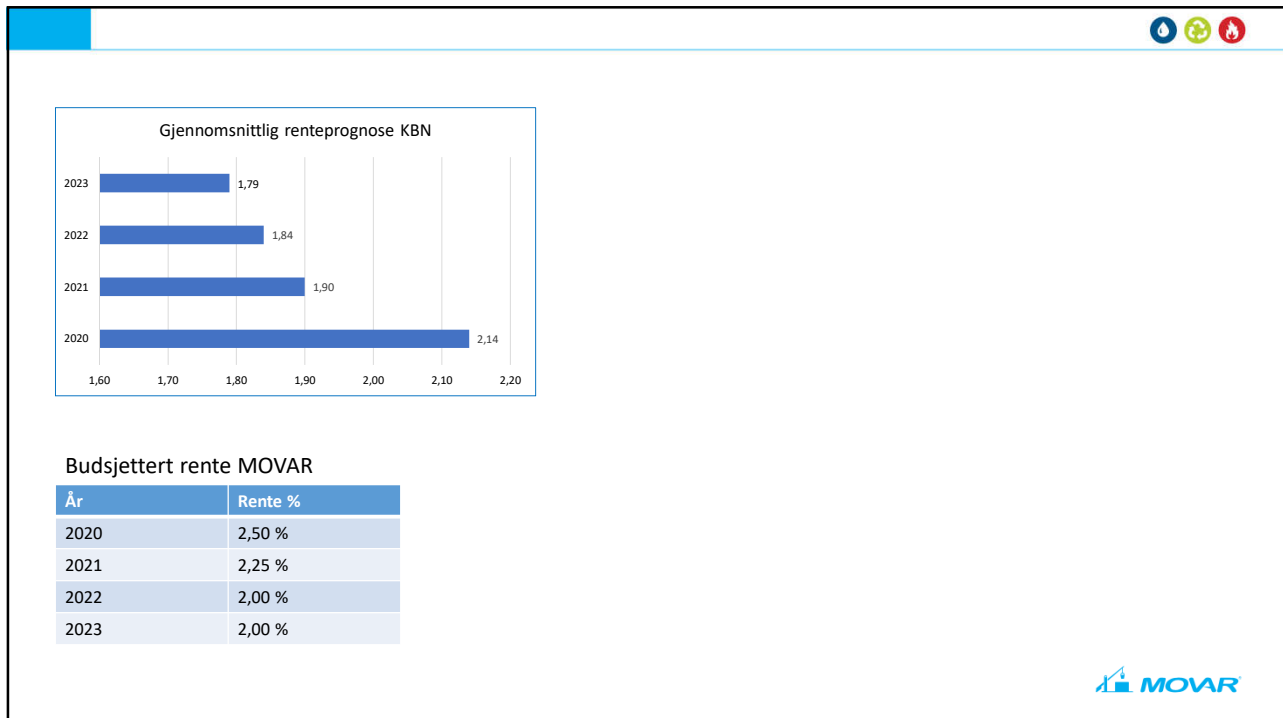



FORUTSETNINGER MHP BUDSJETTET:

- **Lønnsoppgjør:**
 - Det sentrale oppgjøret som omfatter MOVAR er gjennomført for 2019, mens lokale forhandlinger gjenstår.
 - Oppgjøret virker å være innenfor en ramme på ca. 3,2%, inkl. overheng og glidning.
 - Totaleffekten av lønnsveksten i 2019 virker dermed å lande innenfor rammen i budsjettet (3%).
 - Uten andre sterke signaler, forventer vi at oppgjøret i 2020 lander på omtrent samme nivå.

Lønnsoppgjør 2020 budsjetteres innenfor en ramme på 3%, inkl. overheng og glidning.



FORUTSETNINGER MHP BUDSJETTET:

- Prisvekst:
 - Det legges ingen generell prisvekst inn i MOVARs budsjetter. Budsjettering skjer på kontonivå ut fra forventet aktivitet, og kjennskap til priser i avtaler og til marked.
 - Vi ser at kostnadene knyttet til innsamling av avfall stiger mer enn normal prisvekst (>5%). Avtalen er knyttet mot transportindeks og renovasjon. Dette har trolig sammenheng med økende priser i markedet, bl.a. som følge av konkursene i VeiReno, RenoNorden og Retur.



FORUTSETNINGER MHP BUDSJETTET:

- Pensjon:
 - MOVAR har for 2019 en betalbar kostnad knyttet til pensjon på ca. 15,3 millioner. I tillegg løper det arbeidsgiveravgift på pensjonen, noe som utgjør ytterligere ca. 2,1 millioner.
 - I 2020 skal vi over til KLP. Dette fordrer innskudd av Egenkapital på ca. 7 mill. i KLP (balansepost, men med likviditetseffekt).
 - Det er ikke grunnlag for å tro at pensjonskostnadene endres nevneverdig som følge av overgangen.

For 2020 velger vi samme nivå, dvs. at pensjonskostnad budsjetteres til 18%.





FORUTSETNINGER MHP BUDSJETTET:

- **Bemanning:**
 - På administrasjon har vi fra september en vakant stilling knyttet til HMS-funksjon. Det forventes å ansette i stillingen i 2020.
 - Det planlegges ingen ytterligere ansettelser, foruten ved evt. vakanse på VA, Renovasjon eller i 2020.
 - I budsjettet til MIB forventer full implementer av ny brannordning i 2021. Dette medfører ansettelse av 8 ekstra mannskaper og avviking av deltid i Rygge kommune. Endelig tidspunkt henger sammen med de to planlagte stasjonene.
 - Det foreslås å styrke feierne med ett årsverk. Det siste gjøres for å øke kapasiteten bl.a. ifm planlagt kartlegging og implementering av feiing/tilsyn med fritidsboliger.



FORUTSETNINGER BUDSJETT VANN:

- Vannmengden er noe økende de siste årene.
- Vannmengden budsjetteres til ca. 7,3 mill. m³ for 2020.
- Selvkostfond vann er ca. 5,3 mill. ved inngangen til 2019.
- Totale kostnader vil bli budsjettet med en reduksjon på ca. 4%, som i hovedsak skyldes avskrivninger og renter.
- Pris pr. kubikk foreslått holdt på 5,20 for 2020, men vil øke utover i perioden som følge nye investeringer (reservekraft og vannledning Nord)
- Det budsjetteres med et underskudd på ca. 1,8 mill. for reduksjon av selvkostfond og alder på disse.

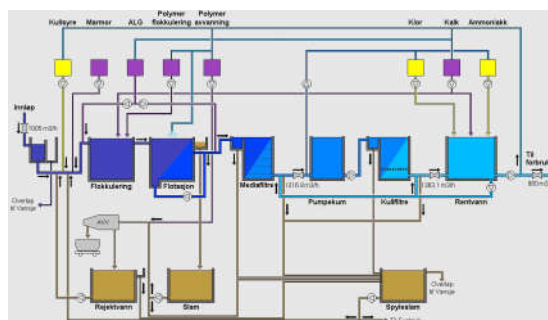



Prosjekter på investeringsbudsjettet vannforsyning – INGEN NYE PROSJEKTER

216 – Sikkerhet i vannforsyningen – Avsluttes i 2020	1,9 mill. kr
240 – Etablering av vannledning nord – Uendret ramme.	135 mill. kr
245 – Reservekraft – Vedtatt 2019	33 mill. kr
246 – Kjemikaliedosering – Avsluttes i 2020	0,5 mill. kr.



FORUTSETNINGER MHP BUDSJETTET AVLØP:

- Vi opplever store variasjon i avløpsmengdene som tilføres anleggene (se graf).
- Budsjettet mengde 2019 basert på siste 5 år var 6 566 000 m³, mot reelt 5 839 000.
- Budsjettet mengde 2020 (basert på siste 5 år) er 6 380 000 m³.
- Selvkostfondet ved inngangen til 2019 var dermed - 4,8 mill. (Negativt fond).
- Prognose 2018 gjorde at avløpsprisen ble økt til 7,40 i 2019. For å redusere det store negative selvkostfondet må prisen ytterligere opp til 7.70 om eierne velger en fortsatt 100% variabel inntektsmodell.
- Hvis man velger en inntektsmodell hvor 80% av inntektene dekkes inn fast etter fordeling i forhold til avløpsmengde og deretter 20% variabelt, kan man styre nedjusteringen av selvkostfondet bedre, og dermed redusere budsjetterte inntekter med > 1 mill.

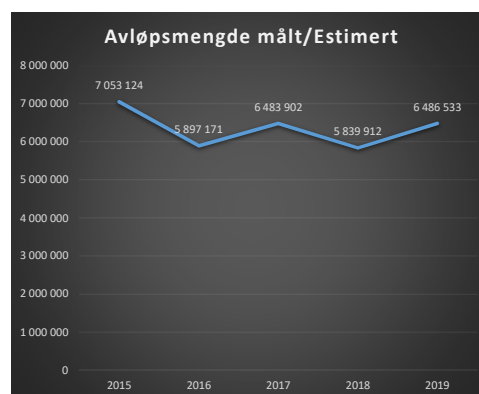



FORUTSETNINGER MHP BUDSJETTET AVLØP FORTS.:

Hvis vi sammenlikner foreslått ny modell, så gir dette følgende utslag hvis i treffer på budsjettert vannmengde, og ved f.eks. 10% høyere vannmengde enn budsjettert for kommunene. Moss = Moss + Rygge.

	Moss "Dagens"	Moss "NY"	Vestby "Dagens"	Vestby "NY"	Råde "Dager"	Råde "NY"	Våler "Dagei"	Våler "Ny"
Fast	-	28 119 665	-	3 533 675	-	3 383 943	-	1 706 945
Variabelt	36 151 500	7 029 916	4 543 000	883 419	4 350 500	845 986	2 194 500	426 736
Sum	36 151 500	35 149 581	4 543 000	4 417 093	4 350 500	4 229 928	2 194 500	2 133 681
10% over budsjett	39 766 650	35 852 573	4 997 300	4 505 435	4 785 550	4 314 527	2 413 950	2 176 354



Prosjekter på investeringsbudsjettet 2019 og fremover - avløpsbehandling

315 – Rehabilitering av utlasting – Ingen endring	1,5 mill. kr
410 – Oppgradere fasade råtnetank – Gjennomføres 2020.	0,5 mill. kr
420 – Oppgradering av Fuglevik RA – Står inntil forprosjekt er gj.ført	235 mill. kr
430 – Etablering av overføringsledning fra Kambo RA til Fuglevik RA – Se over	98 mill. kr
457 – Anlegg for gjenbruk av avløpsvann – Gjennomføres 2019	0,25 mill. kr
4XX - Utskifting varebil – NY	0,32 mill. kr

4xx – Utskifting varebil – Varebil, type Ford Connect er i dårlig forfatning, og foreslås utskiftet etter 8 års drift. Bilen byttes til en med fornybart drivstoff (Biogass).





FORUTSETNINGER MHP BUDSJETTET RENOVASJON:

- På renovasjonsområdet er tiden med store selvkostfond over. Dette gjør at området må budsjetteres mer i balanse enn tidligere.
- Videre skal Moss og Rygge fra 2020 slås sammen, noe som endrer litt på fordelingen av felleskostnader mellom deltakerne.
- Endringen med Moss gir dessverre ingen direkte besparelse i MOVARs tjenesteproduksjon, da oppgavene som flyttes er fordelt på flere personer.
- Kostnadene knyttet til innsamling øker kraftig som følge av vekst i indeks, trolig som følge av konkursene og at nye avtaler blir dyrere.
- Området har også en omfattende prosjektportefølje de kommende årene, særlig knyttet til ny gjenvinningsstasjon og utvidelse av deponiet (Næring).
- Totale driftskostnader innen Husholdningsrenovasjon (Avd. 55) øker med ca. 3,6% når vi kompenserer for endring av renovasjonsmodell for Rygge (direkte fakturering).
- Økningen i gebyret er for flere av kommunene over kostnadsøkningen i % pga selvkostfondene.
- For slamrenovasjon er situasjonen også slik at selvkostfondene begynner å bli oppbrukt, og prisen dermed må opp.
- MOVAR foreslår å videreutvikle gebyrmodellen, slik at forskjellen i gebyr mellom eneboliger og fellesløsninger utjevnes.
- NB! Tallene er ikke korrigert for befolkningsvekst og avfallsmengde.

	Økning HHR i forhold til prognose 2019	Økning slam
Vestby	6,35 %	
Råde	3,1 %	2,9 %
Våler	0,0 %	2,9 %
Moss	-0,2 %	



Prosjekter på investeringsbudsjettet 2019 og fremover – Renovasjon

521 – Varebil (2020) – Endret ramme da vi ønsker biogassbil.	0,5 mill.
529 – Utvidelse av deponi (2020-2022) – Endret ramme/omfang	14 mill.
530 – Etablering system for håndtering av overvann (2020-2021) – Endret fremdrift	2,1 mill.
531 – Ny utvidet gjenvinningsstasjon (2019-2022) – Endret fremdrift.	37 mill.
532 – Utvikling nytt tomteområde og ny utslippstillatelse (2019/2020) – endret ramme	1,8 mill.
541 – Utvidelse av sigevannsdammen (2020-2022) – Endret fremdrift og ramme	4,5 mill.
545 – Vogntogvekt til deponiet (2019-2020) – Uendret	2,0 mill.
548 – Etablering pumpeledning (2020-2022) – Endret ramme	2,0 mill.
549 – Hjullaster (2022) – Utsatt til 2022 og endret ramme	3,0 mill.
556 – Containere og oppsamlingsutstyr (2019-2020) – Uendret	7,1 mill.
559 – Forprosjekt ettersorteringsanlegg (2019-2020) – Prolongert 2020	1,0 mill.
5XX – Etablering grunnvannbrønner (2020-2021)- Nytt	0,6 mill.
5XX – Tiltak som følge av ny utslippstillatelse (2021-2023) – Nytt	3,0 mill.

Generelt – Flere av prosjekten styres fremdriftsmessig og omfangsmessig av ny utslippstillatelse. Søknad er sendt Fylkesmannen i Viken.

I tiltak som følge av ny utslippstillatelse ligger bl.a. etablering av tette flater på lagerplasser for enkelte avfallstyper og oppsamling av overvann fra disse. Dette er nye krav som er signalisert ifm ny utslippstillatelse.



FORUTSETNINGER MHP BUDSJETTET MIB:

- I følge vedtatt plan for ny brannordning mot 2020, skulle vi hatt full implementering av ny brannordning i 2020. Dette forventes først å skje i 2021, da brannstasjonen i Vestby er forsinket, og vi også har brukt tid på å avklare Rygge.
- I 2019 startet imidlertid en oppbemanning i MIB for å øke minimumsbemanningen fra dagens 7 + deltid til 9+deltid. En full implementering av ny brannordning, vil først kunne skje når stasjonsløsning i Rygge er avklart i 2021. Det er dermed ingen endringer i bemanningen for 2020 på beredskap. Økningen på beredskap ser dermed ut til å bli ca. 3,3% for 2020.
- Det ble i 2019 lagt opp til en omdisponering av mannskaper mellom tilsyn og beredskap, bl.a. fordi 110-sentralen sluttet å levere alarmtjenestene til MIB, og dette nå må løses i egenregi. Vi fikk dessuten betydelig økte kostnader knyttet til ny 110-sentral.
- Den samlede økningen i tjenestebudraget blir ca. 3,9%, men som nevnt fordeles økningen seg ujevnt pga endringen i brannbrøk 2020.
- Vi har også behov for styrke bemanningen på feiring, bl.a. for å få kartlagt og startet feiring og tilsyn med fritidseidommene (nye krav). Dette vil på sikt også gi økte inntekter for kommunene. Dette, kombinert med at vi nå på veldig lang tid må budsjettere i balanse (ikke selvkostfond), gir en økning på hele 18% innenfor feiring og boligtilsyn.

Kostnadsfordeling forts:

- Det vil i tillegg ta tid å implementere en ny ordning.
- I overgangen må det treffes tiltak, da løsningen med deltid er vanskelig å opprettholde.
- Ny brannordning forventes fullt ut implementert 1. halvår 2019.
- Est. kostnadsutvikling uten lønns- og prisvekst:

Kommune	2016	2017	2018	2019	2020
Bærum	28 440 000	27 010 000	27 130 000	29 110 000	29 410 000
Bjørnsdal	6 590 000	7 530 000	8 540 000	10 110 000	12 480 000
Bjelle	3 270 000	3 800 000	3 740 000	4 820 000	5 210 000
Buskerud	7 830 000	8 690 000	9 410 000	11 800 000	13 710 000
Ullensaker	1 950 000	2 130 000	2 410 000	2 510 000	3 540 000
Tilsum	47 470 000	51 470 000	51 470 000	60 070 000	64 370 000



Utdrag PPT ifm implementering av ny brannordning (2016) 2015-kroner



Prosjekter på investeringsbudsjettet 2019 og fremover – MIB

100 – Ombygning ABØ til kontorbygg (2019-2021) – Oppdatert kalkyle	35 mill.
620 – Ny brannstasjon Vestby kommune – Uendret	40 mill.
621 – Ny brannstasjon Rygge kommune – Oppdatert kalkyle	40 mill.
683 – Høydeberedskap (2019-2020) – Uendret	8 mill.
6XX – Anskaffelse kombinert hørselvern og samband – Ny	0,6 mill.
6XX - Logistikkbil (erstatte prosj. 674 fra 2017 som utgår pga endret behov – Ny	1,2 mill.
706 – Feierbil F-3 (2020) – Uendret -	0,3 mill.

Anskaffelse kombinert hørselvern og samband – Hørselskader er et problem i brannvesenet. MIB ønsker å ivareta hørselen til de ansatte, og det finnes nå utstyr som gjør dette mulig, og som MIB ønsker å anskaffe.

Logistikkbil – Kjøretøyet, en større varebil (>3,5 tonn) skal benyttes til å supplere med materiell og utstyr på større og/eller komplekse hendelser.





LIKVIDITET:

- Selskapet skal etter planen ha en tilfredsstillende, men stram, likviditet ved inngangen til 2020.
- Fokus har hele tiden vært på balanse mellom nedregulering av selvkostfond og å opprettholde en tilfredsstillende likviditet. Flere områder budsjetteres nå tilnærmet i balanse.
- Næringsinntekter fra deponivirksomheten, og utbytte fra MOVAR Næring AS, er fortsatt avgjørende for å opprettholde en tilfredsstillende likviditet.



STYRET FOR MOVAR IKS

Styresak 13/2019
Repr.sak 8/2019

BUDSJETT 2020 – ØKONOMIPLAN 2020 - 2023.

Fremlagt:

- Budsjett 2020 samt økonomiplan 2020 - 2023 totalt og pr. sektor, med kommentarer.
- *Saksfremlegget er et arbeidsdokument som distribueres styrets medlemmer/varamedlemmer, samt leder og nestleder i representantskapet elektronisk.*

Direktørens forslag til styrets innstilling til representantskapet;

- **Representantskapet i MOVAR IKS vedtar fremlagt budsjett for 2020, samt økonomiplan for perioden 2020 – 2023, med investeringer og låneopptak ihht oppstillinger i økonomiplanen.**

SAKSUTREDNING:

Vedlagt oversendes forslag til budsjett 2020 og økonomiplan for perioden 2020 - 2023 for MOVAR IKS.

Utarbeidelsen av budsjettet involverer svært mange ansatte og tallene er godt forankret i de ulike avdelingene. Kostnadskontroll er en kontinuerlig prosess i selskapet, men det er under budsjettperioden lagt ekstra fokus på utgifter og investeringer ned på detaljnivå.

Eierkommunene ønsker tallmateriale/priser tidlig fra oss pga sin egen budsjettering. Følgelig starter budsjettprosessen i selskapet med første innleveringsfrist fra sektorene allerede før sommerferien.

Under de enkelte avdelinger og sektorer er det kort kommentert om det er spesielle forhold som påvirker 2020. Videre er det vist til estimerte leveringsmengder kommende år, og de forutsetninger som er lagt til grunn for antatt utvikling i priser, lønn og rentenivå.

Budsjettet for 2020 gjøres opp med samlede driftsinntekter på kr. 331,1 millioner, og et marginalt underskudd etter finansposter på kr. 52 000.

Budsjettert resultat i de ulike selvkostområdene skal regulere selvkostfondene i ønsket retning. På enkelte områder må disse nedreguleres, mens vi på andre områder bygger opp fond for å møte økte kostnader som følge av tunge investeringer.

Iflg. retningslinjene for selvkost (H-3/14 pkt. 1.17) skal vi **som hovedregel** avregne både positive og negative fond innen 5 år.

Produksjon av materiale til budsjettet har pågått helt frem til publiseringen i Admincontrol. Det kan derfor forekomme skrivefeil og at layoutmessige løsninger som ikke er optimale. Før budsjett og økonomiplanen oversendes representantskapet vil slike feil bli forsøkt korrigert.

Det har i disse dager kommet en bestilling fra en eierkommune vedrørende slam, som ikke er innarbeidet i budsjettet. Størrelsen på dette oppdraget er ennå ikke kjent, men tjenesten skal faktureres denne kommunen til selvkost og skal dermed ikke gi resultatmessig effekt for MOVAR. Imidlertid vil det kunne bli en økning både omsetnings- og kostnadmessig for 2020 i forhold til fremlagt budsjettforslag.

De endringer som eventuelt følger av styrets behandling vil innarbeides i dokumentet før oversendelse til representantskapet.

Administrasjonen er beredt til å besvare spørsmål under behandlingen.

Rygge, 19. september 2019

Johnny Sundby (sign.)
Adm. direktør

Merete Ruud Tuskin (sign.)
Økonomi- og administrasjonssjef

STYRET FOR MOVAR IKS

Orienteringssak nr. 32/2019

BEREDSKAPSANALYSE FOR MIB – BRANN OG REDNING

Vedlagt:

- Beredskapsanalyse for Beredskapsavdelingen i MIB, 28.04.2019
Unntatt offentlighet – Offentleglova kap. 3 &24

Direktørens forslag til

VEDTAK:
Saken tas til orientering

SAKSORIENTERING:

Analysen tar utgangspunkt i *Risiko- og sårbarhetsanalyse brann- og ulykkesrisiko for Mosseregionen interkommunale brann og redning (MIB)* januar 2016. Arbeidet er i hovedsak gjennomført i perioden april 2017 til april 2018. Etter interne arbeider med analysen i 2018 er analysen endelig ferdigstilt våren 2019. Norconsult har bistått MIB i hele arbeidsprosessen.

Denne beredskapsanalysen vil sammen med ROS-analysen utgjøre et beslutningsgrunnlag for hvilken beredskapsevne og robusthet MIB skal kunne levere i årene fremover. Dette for å kunne bekjentgjøre hvilke hendelser MIB er i stand til å løse selv, uten hjelp fra andre brann og redningsvesen.

Beredskapsanalysen skal sikre en god sammenheng mellom ROS-analysen og plan for organisering og dimensjonering av beredskap. Formålet med analysen er at MIB skal komme frem til en riktig dimensjonert beredskap som står i forhold til det avdekkete risikobilde for regionen.

Beredskapsanalysen benyttes til å identifisere behov for fremtidig kompetanse, bemanning og materiell/utstyr. I tillegg danner den grunnlaget for organisasjonens overordnede beredskapsplan.

Gjennom beredskapsanalysen har MIB:

- Besluttet dimensjonerende hendelser med utgangspunkt i foreliggende ROS-analyse, videreutviklet disse hendelsene ved å beskrive scenarioer/tidslinjer.
- Fastsatt operative mål for de dimensjonerende hendelsene. Scenarioene er i denne delen sett opp mot de ulike fasene i et hendelsesforløp - varsling, mobilisering, ankomst, håndtering/bekjempning, demobilisering og normalisering.
- Gjennomgått egen organisasjon for å fastslå om organiseringen av beredskapen og tilgjengelige ressurser er tilstrekkelig for å kunne håndtere de dimensjonerende hendelsene slik at de operative målene blir innfridd. I dette inngår forslag om tiltak dersom det avdekkes mangler eller forbedringspotensial.

Beredskapsanalysen viser at MIB har en god beredskap pr. i dag, med høy kompetanse og tilpasset materiell i forhold til risikobilde. Det er likevel identifisert nye behov knyttet til materiell, personell og kompetanse – se kapittel 5 og vedlegg 1 og 2. Ved å følge opp de funn som er gjort i beredskapsanalysen vil MIB styrke sin evne til å håndtere de dimensjonerende hendelsene og til å tilfredsstille de krav som vil bli stilt til MIB i fremtiden.

Brannsjefen vil gi en orientering om beredskapsanalysen i styremøtet.

Rygge, 19. september 2019

Johnny Sundby (sign.)
Adm. direktør

Rune Larsen (sign.)
Brannsjef

STYRET FOR MOVAR IKS

Orienteringssak nr. 33/2019

PROTOKOLLER FRA ARBEIDSMILJØUTVALGET I MOVAR PR. SEPTEMBER 2019

Fremlagt:

- Protokoll fra ordinært møte 1/2019 i Arbeidsmiljøutvalget
- Protokoll fra ordinært møte 3/2019 i Arbeidsmiljøutvalget

Direktørens forslag til

V E D T A K:

Saken tas til orientering.

SAKSUTREDNING:

I henhold til oppsatt møteplan var det planlagt avholdt 4 ordinære møter i AMU i 2019, men grunnet få saker til behandling, ble møtet 2 2019 avlyst.

Protokoller fra AMUs møter legges rutinemessig frem for styret i MOVAR, slik at også styret kan følge utvikling på dette viktige området. I denne omgang fremlegges protokoll fra AMU-møte 1 og 3 for 2019 til orientering.

Årets siste AMU-møte er planlagt 11.12.2019. Protokollen fra dette møtet legges frem til orientering på nyåret.

Rygge 18. september 2019

Johnny Sundby (sign.)
Adm. direktør

MOVAR IKS – PROTOKOLL FRA MØTE I ARBEIDSMILJØUTVALGET NR. 1/2019

Onsdag 27. februar 2019 avholdt Arbeidsmiljøutvalget i MOVAR møte i Administrasjonen.

8 medlemmer av 8 møtte.

Av medlemmene møtte:

Fra arbeidstakerne: Per Christian Rasmussen (PCR)
Ronald Thorvaldsen (RT)
Leif Egil Hølen (LEH)
Alfred Dumben(AD)(HVO)

Fra arbeidsgiver: Rolf Ivar Buerengen(RIB)
Freddy Tangen(FT)
Johnny Sundby(JS)
Rune Larsen (RL)

Dessuten møtte: Fredrik Hæren (RBHT) (FH)
Arnfinn Jacobsen (AJ)

Behandlet ble:

Innkallingen og sakslisten.

Det fremkom ingen bemerkninger og disse ble enstemmig godkjent, og saker under «eventuelt» ble meldt inn.

PROTOKOLL FRA AMU MØTE 4/2018.

Det fremkom ingen bemerkninger til protokollen, og den ble enstemmig godkjent.

SAK NR. 1/2019

VALG AV LEDER OG SEKRETÆR FOR AMU I 2019.

Arbeidsgiver fremsatte arbeidsgiversidens forslag på (RIB) som leder av AMU for 2019.

Det fremkom ikke forslag på andre kandidater og (RIB) ble enstemmig valgt som leder for AMU 2019, ved akklamasjon. Nyvalgt leder foreslo deretter (AJ) som sekretær for AMU, og han ble enstemmig gjenvalgt for ytterligere ett år.

VEDTAK:

Rolf Ivar Buerengen ble valgt som leder i 2019 og Arnfinn Jacobsen ble valgt som sekretær for AMU i 2019.

SAK NR. 2/2019

NÆRVÆRSSTATISTIKK FOR 4. KVARTAL I 2018 OG FOR HELE 2018

Det totale nærværet i 4. kvartal i 2018 er på 5636 dagsverk av mulige 6018 dagsverk.

Dette gir et nærvær på 94.1 %.

Fravær med egenmelding utgjorde 114 dager, dvs.1.9 %.

Samlet for hele 2018 er det totale nærværet på 22422 dagsverk av mulige 23555 dagsverk.
Dette gir et nærvær på 94.9 %
Samlet fravær med egenmelding utgjorde 378 dager, dvs. 1.6 %.

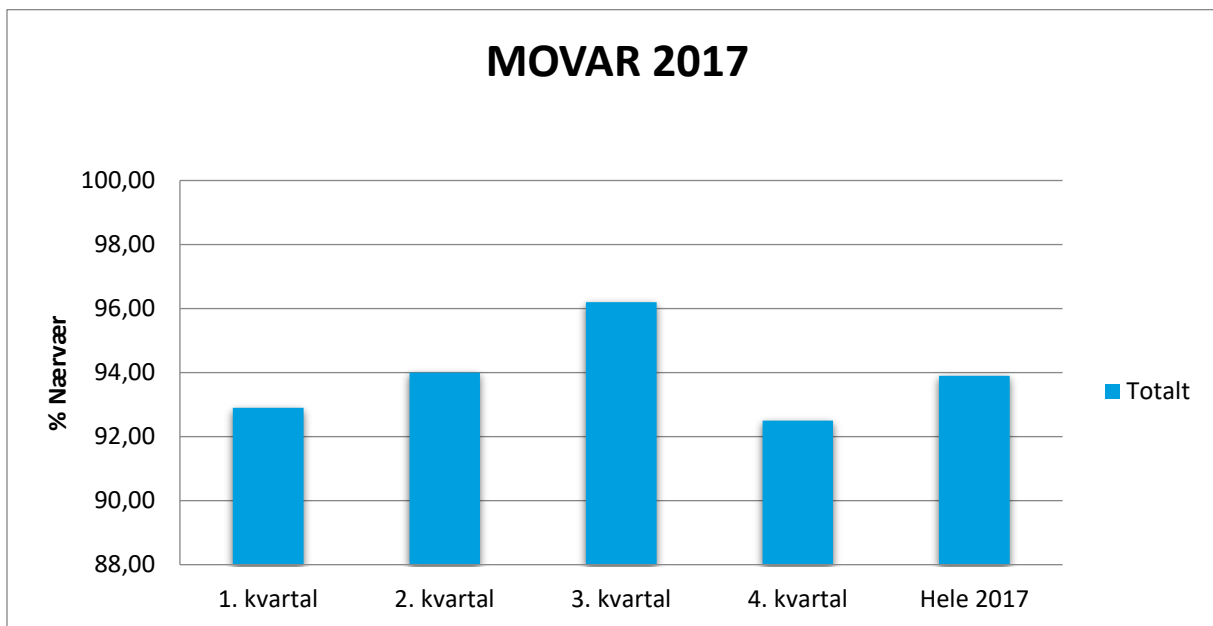
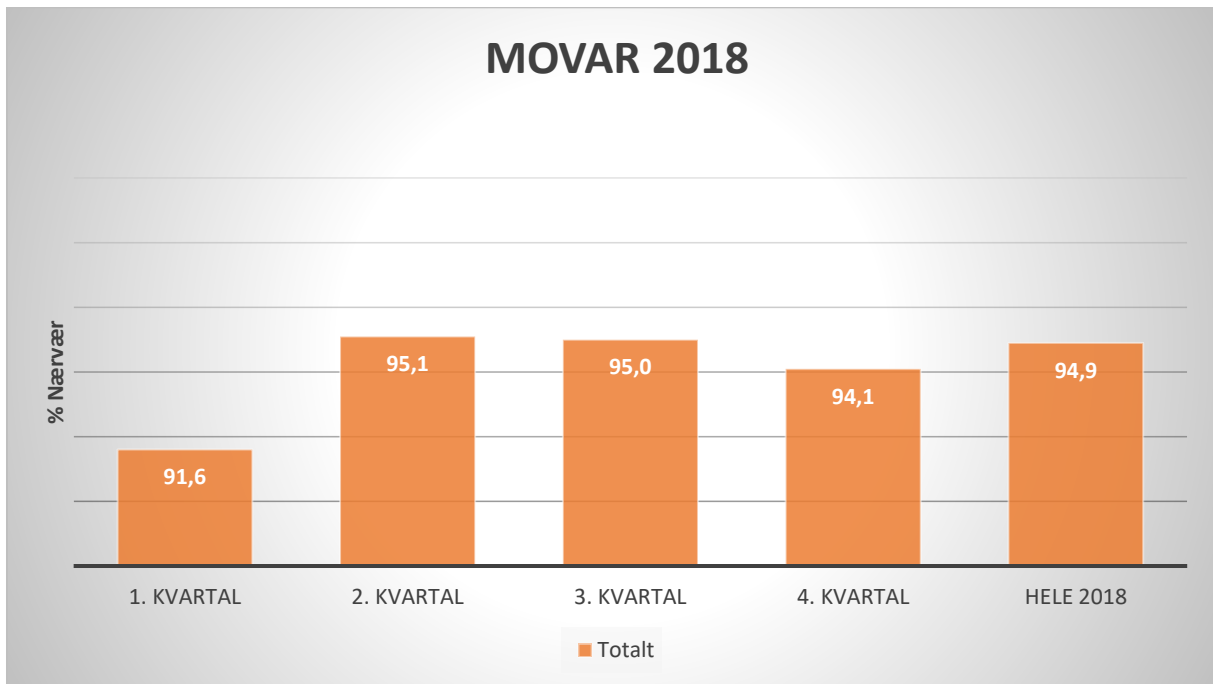

I 4. kvartal 2018 er det ikke registrert uønskede hendelser.

Samlet i 2018 er det registrert 3 uønskede hendelser, ingen tapte dagsverk.

VEDTAK:

Nærværstatistikken tas til orientering.

SAK NR. 3/2019
ÅRSRAPPORT FOR AMU I 2018

V E D T A K:

Årsrapporten for AMU sin virksomhet i 2018 ble godkjent og sendes styret i MOVAR og arbeidstakernes organisasjoner.

SAK NR. 4/2019
SAMLOKALISERING OG ETABLERING AV NYTT ADMINISTRASJONSBYGG PÅ TYKKEMYR

(RIB) hadde laget en meget dekkende og flott rapport, og AMU var meget godt fornøyde med denne rapporten.

VEDTAK:

Arbeidsmiljøutvalget godkjente planene for nytt administrasjonsbygg for MOVAR IKS på Tykkemyr 2 i tråd med fremlagte tegninger og dokumentasjon.

SAK NR. 5/2019
HANDLINGSPLAN FOR RINGVOLL BHT FOR 2019

V E D T A K:

AMU godkjente handlingsplanen for 2019

SAK NR. 6/2019
EVENTUELT:

- (AJ) Stoffkartotek løsning i SafeUse: Informerte om at ECO Online har kjøpt opp SafeUse, men vi kan bruke SafeUse sin løsning frem til 31.12.2020.
- (AJ) I eksponeringsmodulen er de fleste avdelinger ferdige med registrering av brukere og har lagt inn repeterende eksponeringer for kreftfremkallende og arvestoff skadelige kjemikalier. På årets HMS møte ble det bestemt at dette skulle være ferdig innen 31.03.2019
- (RT) lurte på om det forelå noen planer for standard rutiner ved nye ansettelser, det vil bli utarbeidet rutiner for dette, men det vil variere litt på tidsbruk i henhold til omfanget av ansettelser..
- (RT) Ønsket at MOVARs styret fikk informasjon HMS – målene for MOVAR og handlingsplanen med status. AMU bestemte at dette tas med i Årsrapporten for AMU i 2019
- (RIB) Informerte om at ledergruppa i MOVAR har bestemt at det innføres utviklingssamtaler for alle VAR områdene MOVAR. Det vil bli gitt ytterlig informasjon i hver avdeling, og MIB har allerede innført dette.

O - SAK NR. 1/2019
ÅRSRAPPORT FOR RINGVOLL BHT FOR 2018 (SEPTEMBER – DESEMBER)

(AJ) ber Stamina Helse sende årsrapporten sin for 2018 (januar - august) Rapporten fra Stamina blir lagt frem som en O – sak i AMU – møte 2 (juni) 2019

V E D T A K:

Saken tas til orientering

O – SAK NR. 2/2019
ÅRSRAPPORT FOR AKAN I 2018

V E D T A K:

Saken tas til orientering

O – SAK NR. 3/2019
VERNERUNDER I 2019

V E D T A K:

Saken tas til orientering

O-SAK NR. 4/2019
ÅRSRAPPORT FOR VERNEOMBUDENDE I 2018

V E D T A K:

Saken tas til orientering

Moss 20. mars 2019

Rolf Ivar Buerengen (sign.)
Leder i AMU

Arnfinn Jacobsen (sign.)
Sekretær i AMU

PROTOKOLL FRA MØTE NR. 3/2019, ARBEIDSMILJØUTVALGET – MOVAR IKS

Tidspunkt: Onsdag 11. september 2019
Sted: Styrerommet, Huggenes.

6 av 8 medlemmer deltok:

Fra arbeidsgiver: Rolf-Ivar Buerengen (RIB)
Freddy Tangen (FT)
Rune Larsen (RL)

Fra arbeidstaker: Leif Egil Hølen (LEH)
Alfred Dumben (AD), (HVO)

Meldt forfall av medlemmene: Johnny Sundby
Ronald Thorvaldsen
Per-Chr. Rasmussen

Av stedfortrederne møtte: Merete Ruud Tuskin (MRT)

Dessuten møtte: Linda Tokle (LT), (RBHT)
Brit G. Plassen (BGP)

AMU behandlet følgende saker:

INNKALLING OG SAKSLISTE

Enstemmig godkjent uten bemerkninger.

PROTOKOLL FRA AMU MØTE 1/2019.

Enstemmig godkjent uten bemerkninger.

AMU MØTE 2/2019 ble avlyst.

SAK NR. 7/2019

VALG AV SEKRETÆR FOR AMU I 2019.

Under sak 1/2019 ble Arnfinn Jacobsen valgt som sekretær for AMU i 2019. På grunn av endring i bemanningssituasjonen, er Brit G. Plassen foreslått som sekretær for AMU i 2019.

VEDTAK:

Brit G. Plassen ble enstemmig valgt som sekretær for resten av året i AMU.

SAK NR. 8/2019

NÆRVÆRSSTATISTIKK FOR 1. KVARTAL 2019

Det totale nærværet i 1. kvartal 2019 er på 7 153,5 dagsverk av mulige 7 596,2 dagsverk. Dette gir et nærvær på 94,8 %. Fravær med egenmelding utgjorde 130,6 dager, dvs. 1,7 %

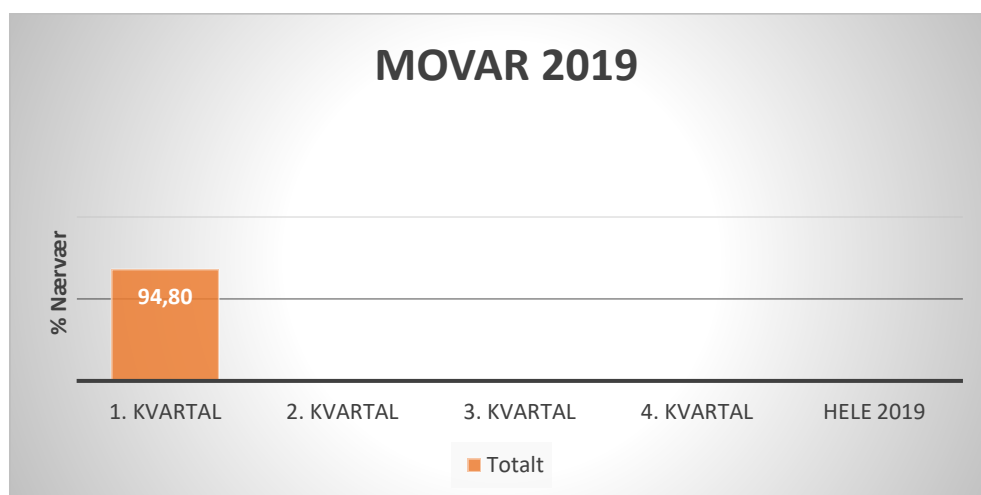

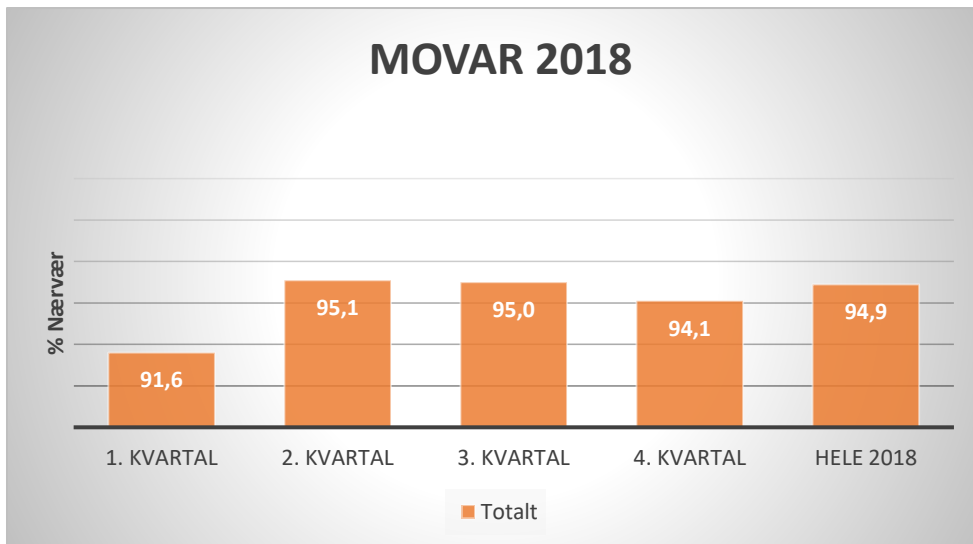

I 1. kvartal 2019 er det registrert 1 uønsket hendelse som medførte sykefravær over 3 dager. MRT kommenterte at tallene for nærværstatistikken var i tråd med målsettingen.

V E D T A K:

Nærværstatistikken tas til orientering.

SAK NR. 9/2019

NÆRVÆRSSTATISTIKK FOR 2. KVARTAL I 2019

Det totale nærværet i 2. kvartal 2019 er på 6 980,4 dagsverk av mulige 7 411,1 dagsverk. Dette gir et nærvær på 94,6 %. Fravær med egenmelding utgjorde 97 dager, dvs. 1,3 %.

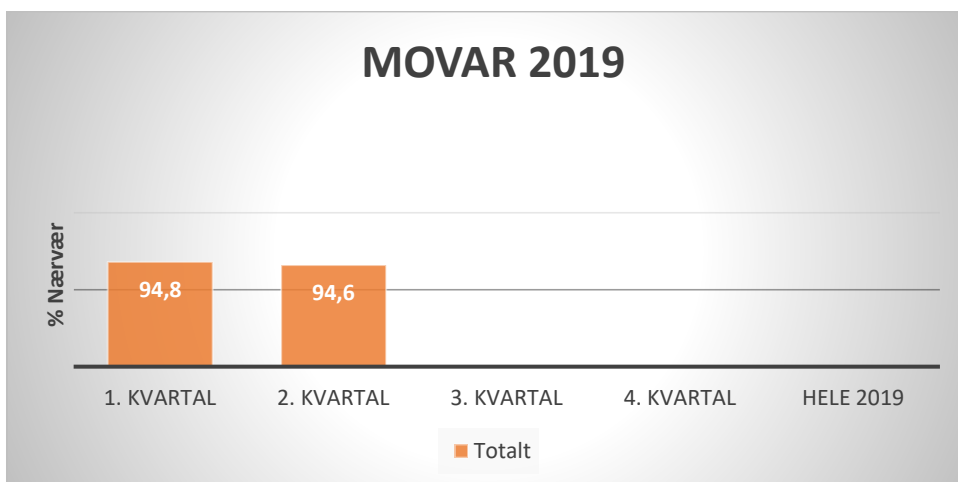

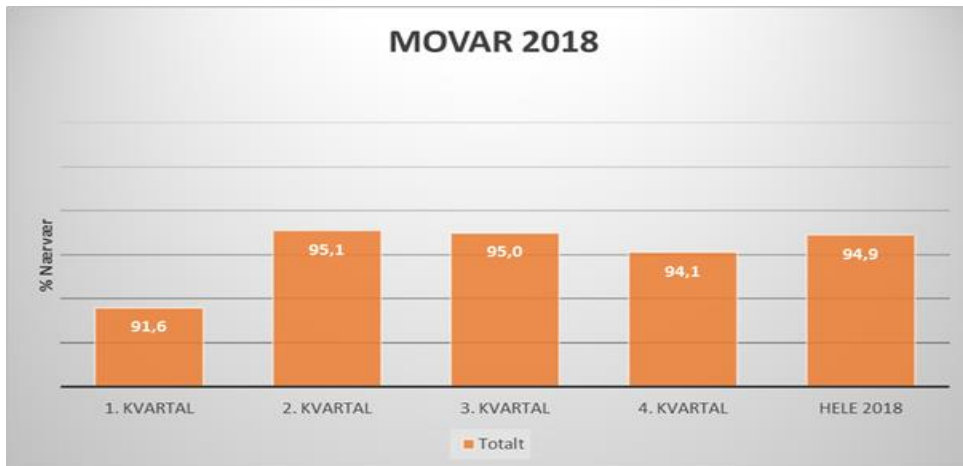

I 2. kvartal 2019 er det ikke registrert uønskede hendelser.

VEDTAK:

Nærværstatistikken tas til orientering.

SAK NR. 10/2019

VERNERUNDER 2019

Årets protokoll fra vernerundene er av praktiske årsaker rekonstruert i ettertid. Takk til Hovedverneombud og bedriftshelsetjenesten for dette arbeidet.

Generelt gir årets vernerunder et tilfredsstillende og godt inntrykk av HMS-arbeidet i virksomheten, men det er fortsatt rom for forbedringer.

Kommentar fra FT: Stigekontroll skal inn som et fast punkt på vernerunden ved alle våre anlegg fra og med neste år.

VEDTAK:

AMU ber sektorlederne sørge for at det utarbeides handlingsplaner basert på årets vernerunde, slik at punktene som bør korrigeres blir fulgt opp. Avdelingene gir status etter vernerundene på AMUs siste møte i 2019.

SAK NR. 11/2019

EVENTUELT:

- Kartlegge Arnfinn Jacobsens funksjon mot bedriftshelsetjenesten (MRT).
- Linda Tokle (LT) foreslo at Ringvoll informerer fast på AMUs møter om hva de har bistått MOVAR med i siste kvartal, og hva som står på agendaen for neste kvartal.
- Behov for kartlegging av Arnfinn Jacobsens oppgaver som HMS-koordinator i MOVAR (AD). RIB informerte om det pågår en kartlegging av oppgavene og at dette skal tas opp i MOVARs ledermøte.

- Stoffkartoteket Safeuse er nå faset ut og vi er i ferd med å gå over til stoffkartoteket EcoOnline. Den nye løsningen kan brukes blant annet på mobil. Det vil bli gitt en grundig opplæring i løpet av høsten (AD).
- Det vil bli mange apper som ansatte må forholde seg til fremover, og appene er passordbelagt. RIB informerte om at IT ser på en felles passord-løsning for hver person.
- FT tok opp internkommunikasjon på renovasjonssektoren. Der skal radioene fases ut etter hvert. De vurderer om mobiltelefoner er en bedre løsning.

O - SAK NR. 5/2019

STATUS OG FREMDRIFT NYTT ADMINISTRASJONSBYGG

RIB orienterte om status og fremdrift for nytt administrasjonsbygg på Tykkemyr. Orienteringen ligger som vedlegg til protokollen.

Under orienteringen kom det innspill fra LT om at det er periodevis er en del støy utendørs på brannstasjonen. Den støyen bør også tas med i betraktningen og bør måles (LEH). Innetemperatur kan også bli et vanskelig tema, LT og bedriftshelsetjenesten kan bistå med fagfolk/kurs som kan hjelpe til med den prosessen. Hovedverneombudet påpekte oppfølging av arbeidsmiljøet med tanke på sammenligning fra forrige arbeidsplass (AD). RIB informerte om at det vil bli gjennomført målinger og oppfølging av arbeidsmiljøet før og etter samlokalisering.

V E D T A K:

Saken tas til orientering.

O – SAK NR. 6/2019

STATUS OG FREMDRIFT NYTT IK-SYSTEM

RIB orienterte kort om status og fremdrift av nytt IK-system.

Bakgrunnen for å bytte IK-systemet er vi har behov for en løsning som fungerer for de (8 av 10) som ikke jobber på et kontor i MOVAR. En brukergruppe har kartlagt de viktigste behovene: (se presentasjonen som ble gitt)

Selve prosessen med innkjøp av nytt IK-system skal være ferdig i november. Deretter legges det en plan for å ta løsningen i bruk i samarbeid med leverandører og virksomhetene i MOVAR.

Se hele orienteringen som ligger som vedlegg til protokollen.

V E D T A K:

Saken tas til orientering

O – SAK NR. 7/2019

NY PLATTFORM FOR INTERNKOMMUNIKASJON – WORKPLACE

RIB orienterte om hvor langt de var kommet i prosessen med å få alle MOVAR-ansatte inn på Workplace. Pr. dags dato står det noen grupper igjen. Disse er brannmesterne, beredskapsstyrken og utepersonellet på Solgård. Opplæring vil skje i nærmeste fremtid.

Se for øvrig orienteringen som ligger ved protokollen.

V E D T A K:

Saken tas til orientering

O-SAK NR. 8/2019

UTVIKLINGSSAMTALER I MOVAR

Det er nå gjennomført utviklingssamtaler i hele MOVAR, med unntak av i én avdeling. Dette skyldes sykefravær. Ledergruppa skal nå se hvordan dette har fungert og sørge for at alt blir fulgt opp.

Se for øvrig orienteringen som ligger ved protokollen.

V E D T A K:

Saken tas til orientering

O-SAK NR. 9/2019

REVISJON AV PERSONALHÅNDBOK OG NY LEDERHÅNDBOK

RIB orienterte om planlagt revisjon av personalhåndboka og om ny lederhåndbok. Lederhåndboka skal komme som et tillegg til personalhåndboka, for å skille ut hva som er relevant for ledere og hva som er relevant for personell. Fokus i dette arbeidet er forenkling av språk.

Se orienteringen som er vedlagt.

V E D T A K:

Saken tas til orientering

O-SAK NR. 10/2019

SOLGÅRD AVFALLSPASS – ÅRSRAPPORT 2018 – HÅNTERING AV FARLIG AVFALL

Solgård Avfallsplass har håndtert ca. 271 tonn farlig gods i 2018. Av dette var ca. 266 tonn farlig avfall og ca. 5 tonn smittefarlig avfall.

(FT) orienterte om at årsrapporten setter fokus på farlig avfall og hvilke avvik vi har på dette området.

V E D T A K:

Saken tas til orientering

Neste møte er 11. desember 2019.

Moss 12. september 2019

Rolf Ivar Buerengen (sign.)
Leder i AMU

Brit G. Plassen (sign.)
Sekretær i AMU



STATUS OG FREMDRIFT NYTT ADMINISTRASJONSBYGG

O-SAK 5/2019, AMU



BYGGING AV NYTT ADMINISTRASJONSBYGG

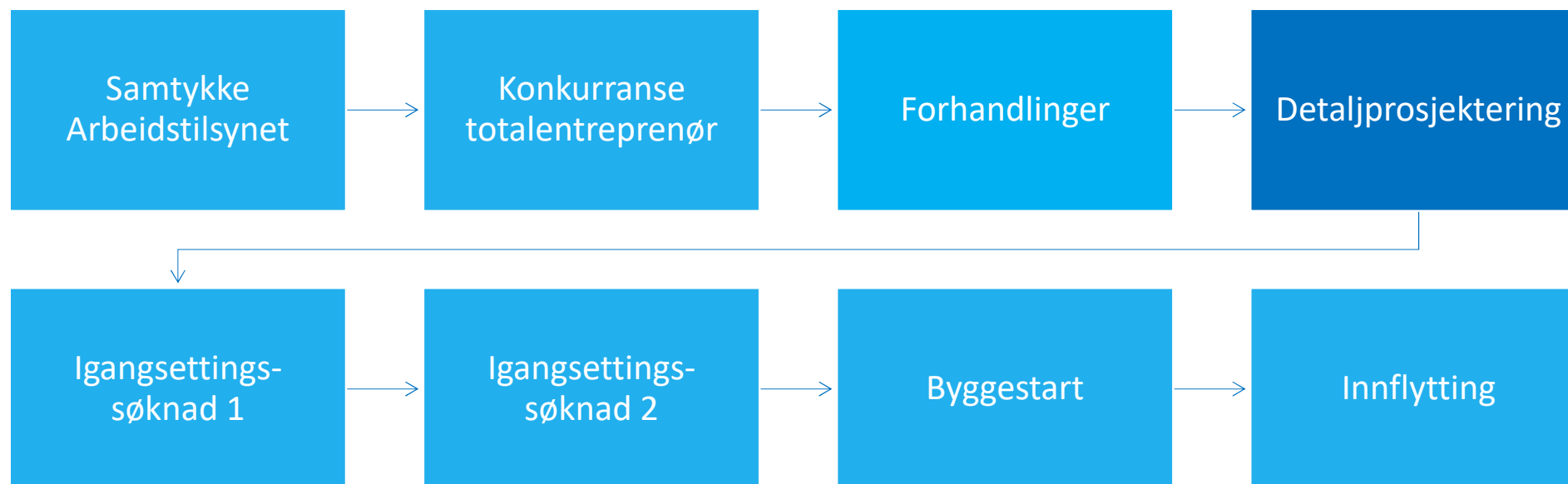



OVERORDNET FREMDRIFTSPLAN

	2019			2020									
	sept	okt	nov	des	jan	feb	mar	apr	mai	jun	jul	aug	sept
Kontrakt	01.09.2019												
Prosjektering													
Grunnarbeider													
Betongarbeider													
Råbygg													
Riving													
Yttervegger													
Tak													
Innvendige vegger													
Innredning													
Utomhus													
Overlevering													31.09.20



GROV SKISSE FOR OU & DELPROSJEKTER

Forankring & strategi	Ledergruppa konkretiserer målene for organisasjonen i nytt bygg
IT-konsept	Teste og velge personlig & felles utstyr i tråd med kontorkonsept. Office 365. Gradvis implementering mot innflytting
Interiør & detaljprosjektering	Møbler, oppbevaring, fargevalg, sosiale soner/spiserom, varmdrikkestasjon, kildesortering, skilting, navn på møterom m.m.
Virksomhetsarkitektur	Hvordan er vi organisert? Hvordan er våre arbeidsprosesser og hvordan utnytter vi teknologi? Formål: Gjøre de riktige tingene på en enklere måte. Sikre god sammenheng mellom arbeidsprosesser og IT-løsninger. Redusere siloer.
Digital hverdag	Redusere behov for fysisk lagring/oppbevaring Digitaliserings- og arkiv/scanneprojekt Gjøre offline-informasjon søkbar og tilgjengelig Innarbeide nye verktøy og arbeidsmetodikk
Personalrutiner	Enhetlig praksis på tvers av avdelinger/ledere Personal- og lederhåndbok som gjenspeiler ønsket praksis og forsterker ønsket kultur.
Lederutvikling	Ledelse i åpne landskap og en digital hverdag



Samhandling med anleggene	Hvordan sikre enda bedre samhandling med avd.ledere/anleggene? Samhandling innenfor renovasjon på to lokasjoner.
Kunde/innbyggerservice	Kundebehandling
Husregler	Felles forståelse og kjøreregler i nytt hus/ny hverdag og på felles tomt med MIB.
Innplassering i kontorlandskap	Hvem skal sitte hvor?
Trivselsgruppe	Fast eller rullerende team som har et ekstra ansvar for mindre sosiale tiltak.
Innkjøpsprosess	Møbler & interiør
Prøvedrift	
Møblering & installasjon av IT	
Flytteprosjekt	
Oppfølging av arbeidsmiljø	Plan for å måle tilfredshet, fange opp/ behandle tilbakemeldinger, og sette i verk mindre tiltak for kontinuerlig forbedring underveis.
FDV	
Tilpasning av kontorløsning	Evaluering og eventuelle større justeringer av kontorløsning etter 6-12 måneder.



STATUS OG FREMDRIFT NYTT IK-SYSTEM

O-SAK 6/2019, AMU



BAKGRUNN

- Høy brukerterskel
- For få innmeldte avvik
- Ikke enkelt nok å finne relevante prosedyrer
- Tidkrevende og lite brukervennlig

	2015	2016	2017	2018
VA	34	31	58	63
RENOVASJON	13	10	10	27
MIB	39	37	9	3
ADMINISTRASJON	2	1	1	4
SUM MOVAR	88	79	78	97





SIKKER HVERDAG FOR MEDARBEIDERE OG KUNDER

- Kultur – kontinuerlig forbedring, læring og utvikling
- HMS i hverdagen – enkel tilgang på prosedyrer
- Avvik – melde avvik på farten
(8 av 10 sitter ikke på kontor)





OVERORDNEDE BEHOV

- Brukervennlighet
- Relevant struktur og innhold for hver sektor
- Mobilt
- God søkefunksjon
- En god løsning for de viktigste kjerneprosesser – én løsning kan ikke løse alt
- Mindre avhengighet til leverandør
- Fokus på det operative og klarspråk i prosedyrer
- Sikkerhet





PROSESS

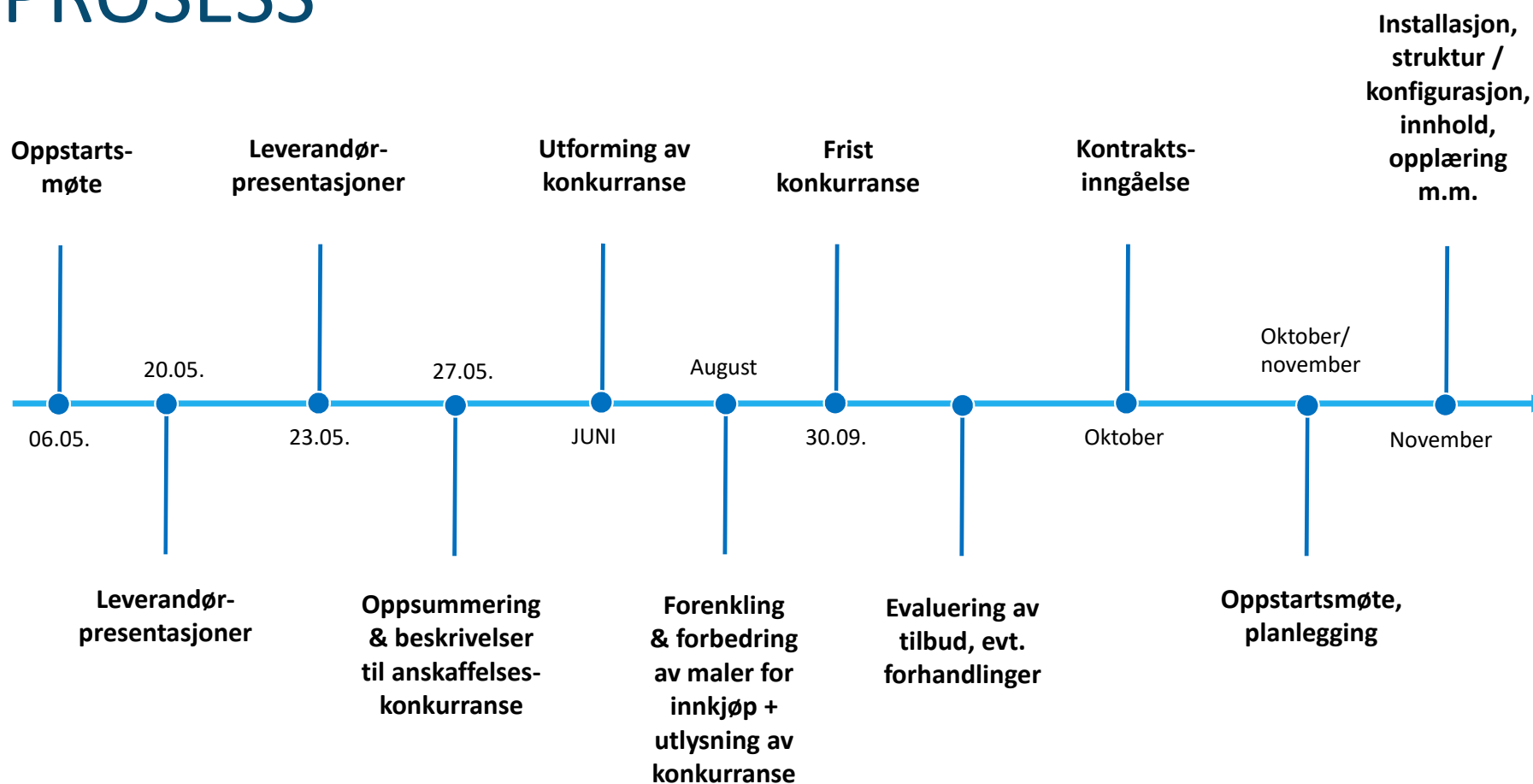



NY PLATTFORM FOR INTERNKOMMUNIKASJON - WORKPLACE

O-SAK 7/2019, AMU



INTERNKOMMUNIKASJON

- ... felles mål og prioriteringer
- ... tilbakemeldinger og kollektiv læring
- ... engasjerte og motiverte medarbeidere
- ... historiene om alt vi lykkes med og skal gjøre mer av – ikke bare det vi må forbedre?
- ... forutsigbarhet og redusere usikkerhet
- ... medvirkning, involvering og dialog
- ... tilhørighet, identitet og samhold



KORT OM BAKGRUNNEN

- **8 av 10 i MOVAR jobber ikke på et kontor**
- **Intranettet løser ikke behovene våre**
 - Samme budskap til alle – ikke ulike budskap tilpasset målgruppe
 - Høy terskel – lav relevans i hverdagen
 - Tungvindt, tidkrevende, langsomt – ikke effektivt
 - Formelt og upersonlig – ikke spesielt sosialt
 - Lederstyrt/hierarkisk – ikke nettverksbasert
- **Facebook er ikke for alle, men er tatt i bruk internt flere steder**
- **Workplace rulles ut nå og erstatter nyheter på intranettet**



HVA ER WORKPLACE?

- Løsning for samhandling, deling og kommunikasjon
- Mobilbasert
- Organisert i grupper
- Individuell nyhetsstrøm basert på medlemskap i grupper
- Alle kan publisere og kommentere





Vansjø Vannverk

Avløpsavd.

Teknisk avd.

Ledergrp./stab



Husholdning

Solgård Avfallspl.

Vestby Gjenv.

Ledergrp./stab



Beredskap

Forebyggende

Feierseksjonen

Ledergrp./stab



Adm./økonomi

IT, HR, innkjøp

Ledergrp.

Prosjekter

Team/grupper

Fagområder

Fellesinfo

Kompetanse

Lokasjoner





STATUS

Renovasjon

Husholdningsrenovasjon



Solgård Avfallsplass

✘ - venter på dato for oppstartsmøte

MIB

Forebyggende avdeling



Beredskap

✘ - oppstartsmøte ledergruppe beredskap 12.09.19

VA

Vansjø Vannverk



Avløpsavdelingen



Teknisk avdeling



MOVAR IKS

Administrasjonen





MYE BRA INNHOLD PÅ GANG!

 **Andrea Nilsen** lastet opp en fil i gruppen: Sektor brann & redning - MIB
35 min · 🌐

Referat etter dagens mandagsmøte! Ha en fin uke 😊

Referat etter mandagsmøte MIB
9. september 2019

Roy Kristensen har overordnet vakt frem til torsdag, da tar Freddy Filling over frem til mandag. Feierner gjennomfører feiling i Råde kommune.

RL

- GDPR - mandag
- 2. gangs intervju underbrannmester - tirsdag
- AMU møte - onsdag
- Møte med fagforeningen - onsdag

MIK

- Møte vedr. innspill Politi-vedtekter - mandag
- Intervjuer brannforebygger/branninspektør - tirsdag
- Forebyggende forum i Stavanger - onsdag
- Kontor - torsdag
- Ferie fra fredag, tilbake 23/9

CM

- Intervjuer underbrannmester - mandag
- 2. gangs intervjuer - tirsdag
- Møte med bedriftshelsetjenesten - tirsdag
- Møte med ØBRE vedr. beredskapsanalysen - onsdag
- Møte med fagforeningen - onsdag
- Avdelingsmøte beredskap - torsdag

RK

- Intervjuer underbrannmester - mandag
- 2. gangs intervjuer - tirsdag
- Møte med bedriftshelsetjenesten - tirsdag
- Møte med ØBRE vedr. beredskapsanalysen - onsdag
- Møte med fagforeningen - onsdag
- Avdelingsmøte beredskap - torsdag
- Mulig fri fredag

DTH

- Feriedag - mandag
- Intervjuer brannforebygger/branninspektør - tirsdag
- Forebyggende forum i Stavanger - onsdag og torsdag
- Møte vedr. utomhusplan - fredag

ØE

- Kontor
- Ha med Torstein ut på feiling/tilsyn

CD

- Ferie - tilbake mandag 16/9

AN

- Kontor - hele uken

Moss, 9. september 19
Andrea Nilsen

Uke 37
• Barnelegebesøk av 449 små og glade barn! Ta de godt i mot :-)
• NBI Intern søknadsfrist NBKS 10. september

HURRA for:
• Carl Ockernahl - tirsdag 10/9
• Christian Mørde - onsdag 1/9
Vi gratulerer så mye dagen 🎉



Referat etter mandagsmøte MIB - uke 37.pdf
PDF på Workplace

 **Marit Asklien** til Sektor renovasjon
6. september kl. 15:39 · 🌐

Befaring på Mjåvatten gjenvinningsstasjon hos Avfall Sør i Kristiansand. Mange gode ideer og løsninger vi vil ta med oss i vurderingen av ny gjenvinningsstasjon. — med Hege Hellem og 3 andre.



 Du og 13 andre

 **Ole Martin Almvik**
18. juni

Produksjonsrekord på Vannverket

I forbindelse med kapasitetstest på reservevann, hvor Fredrikstad vannverk stod stille i 2 døgn, så satte vi ny produksjonsrekord på vannverket.

Gammel rekord(03.10.2014) 37624 m3/døgn
Ny rekord(05.06.2019) 41834 m3/døgn





 🤔 Du og 9 andre

Sett av 28



MYE BRA INNHOLD PÅ GANG!

 **Rune Larsen** har delt en lenke.
27. juni
<https://www.nrk.no/.../brannvesen-foler-de-hindres-i-a-redde-...>



NRK.NO
Brannvesen føler de hindres i å redde liv
I åtte år har brannfolkene i Moss trent intenst for å lære seg å redde folk...

👍 Du og 4 andre
2 kommentarer Sett av 30

👍 Liker 💬 Kommenter ➦ Del

 **Mette J. Kaspersen** Bra innlegg. Håper virkelig at Arbeidstilsynet snart innser hvilke konsekvenser dette forbudet kan få for innbyggerne våre 🙏🙏

Liker · Svar · 10 u

 **Johnny Sundby** Dette ble veldig bra Rune 👍 Vi satser på at fornuften, dvs. vi, seirer til slutt 😊

Liker · Svar · 10 u

 Skriv en kommentar ...

 **Hans Rikard Wold** 🤗 føler seg fantastisk.
2. juli

Da har Gunnar T. Høvik ferdigstilt garasjen og den nye garasjen for våre anleggs-biler er allerede i god bruk. Vi på avløps-avdelingen er strålende fornøyd med resultatet 😊. Garasjen er holdt i samme stil som øvrig bygninger på Fuglevik RA. Her vil bilene stå klare om vinteren uten snø og is og ikke minst stå kjølige på en varm sommerdag. Vi har samtidig også fått plass til et sårt tiltrengt lager for teknisk utstyr og reservedeler. 😊



👍 Du og 9 andre
4 kommentarer Sett av 27

 **Alfred Dumben**
4. september kl. 14:20

Nytt administrasjonsbygg på Tykkemyr:

Jeg deltok på et spennende møte i gårt Norconsult og Markus Gjørven, ekstern prosjektleder i WSP møtte Merete, Rolf Ivar, Marit og meg på Huggenes for å svare ut alle spørsmålene de har fått som omhandler bekymringer i forhold til bygging på forurenset grunn. Temaene var bl.a setningsskader, deponigass, masseutskiftinger og prøvetaking.

De svarte godt på spørsmålene de hadde fått tilsendt, og minst like godt på en lang rekke oppfølgingsspørsmål. Dette ser bra ut!



👍 Du og 11 andre
1 kommentar Sett av 58

👍 Liker 💬 Kommenter ➦ Del

 **Helen Liabø** Veldig bra at spørsmål og bekymringer blir besvart på en tilfredsstillende og god måte 🙌

Liker · Svar · 5 d

 Skriv en kommentar ...



UTVIKLINGSSAMTALER I MOVAR

O-SAK 8/2019, AMU



UTVIKLINGSSAMTALER

*En gang årlig gjennomfører vi **individuelle utviklingssamtaler** i MOVAR. Målet er å skape en utvikling av verdi for den enkelte og selskapet:*

- Oppnå felles forståelse av ønsker og behov, muligheter og utfordringer
- Gi og få tilbakemeldinger som legger til rette for utvikling av den enkelte
- Se på hvordan interessene kan oppfylles til det beste for helheten

Ledere og medarbeidere må ta et felles ansvar for utviklingen av seg selv, avdelingen og selskapet.



OPPSUMMERING – UTVIKLINGSSAMTALER 2019

- Generelle erfaringer med utv-samtalene for lederne
- Hvilke områder fokuserte sektoren/avdelingen på?
- Overordnet oppsummering av tilbakemeldinger & læring?
- Hvordan følger vi opp tilbakemeldingene?
 - Hva skal vi videreføre/forsterke?
 - Hva skal vi forbedre/endre?
 - Oppfølging i praksis (i en travel hverdag)



TOVEIS KOMMUNIKASJONSSLØYFE

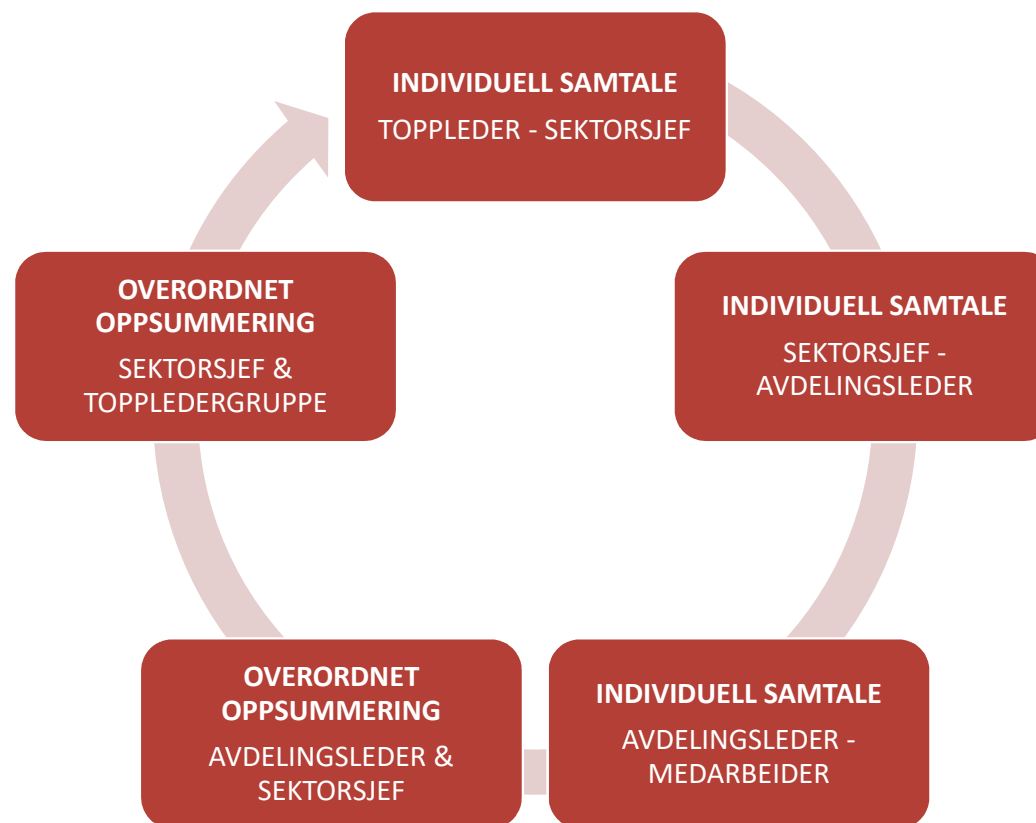



REVISJON AV PERSONALHÅNDBOK OG NY LEDERHÅNDBOK

O-SAK 9/2019, AMU



REVISJON AV PERSONALHÅNDBOK

Dette skal vi oppnå:

- Forenkling og forbedring
 - Digitalisering og selvhjulpne medarbeidere
 - Klarspråk
 - Gi bedre beskrivelser av *hvordan* enn *hvorfor*
- Sikre enhetlig personalpolitikk
 - Samsvar mellom praksis og skriftlige rutiner
 - Likebehandling
- Ny lederhåndbok bidrar til at det blir enklere å finne mer relevant og konkret informasjon for begge målgrupper



FREMTIDSRETTEDE LØSNINGER I MILJØETS OG SAMFUNNETS TJENESTE

